



VATETTE- blandarfäste 150 c-c

för PEX-rör Ø12 x 2,0

PEX-rör Ø15 x 2,5

PEX-rör Ø16 x 2,0-2,2

for PEX-tube Ø12x2,0

PEX-tube Ø15x2,5

PEX-tube Ø16x2,0-2,2

FÖRUTSÄTTNINGAR

- Vi rekommenderar att installationen görs enligt branschreglerna "Säker Vatteninstallation".
- Rören skall vara välriktade och vinkelräta.
- Skruvfästning skall göras i massiv konstruktion och avtätas mot tätskiktet.
- AluPEX-rör kalibreras och gradas invändigt.
- Skyddsroren skall vara avtätade mot tätskiktet.
- Om skyddsroresinfästning ej används, montera medföljande röravtätning.

ASSUMPTION

- The pipes must be well-directed and perpendicular.
- The screwfastening must be done in massive construction and to be sealed against the wall sealing.
- AluPEX pipes must be calibrated and burred inside.
- The sleeves must be sealed against the wall sealing.
- If sleeve plug is not used, assemble enclosed pipe sealing.

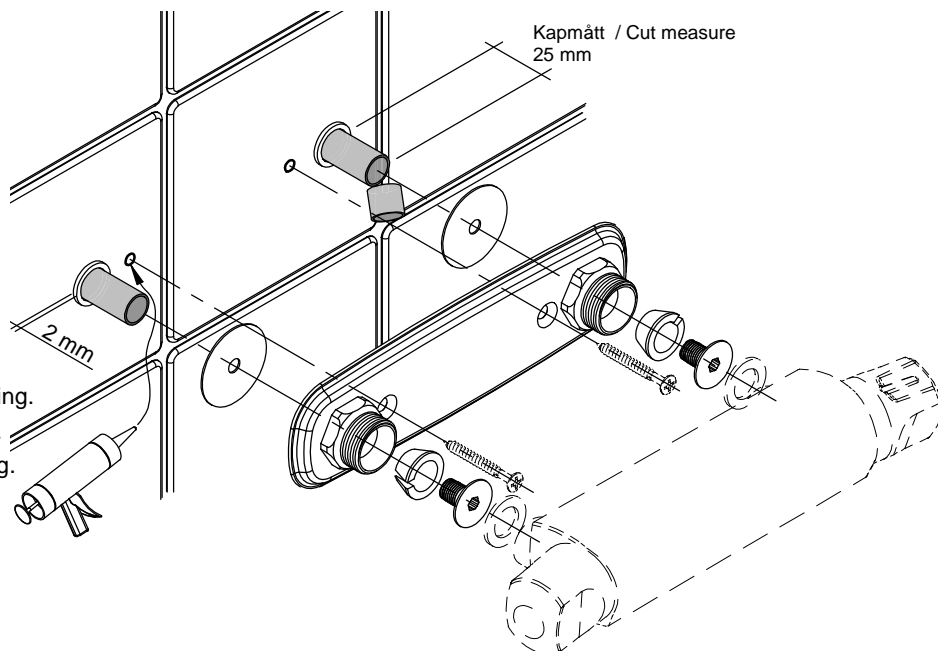

MONTERING

1. Skyddsroret skäres 2 mm utvändigt vägg.
2. **Tryck in mediaröret hårt**, markera och **kapa 25 mm**.
3. Trä på röravtätningen (dock ej om skyddsroret). Montera blandarfästet.
4. Skruva fast blandarfästet med VVS-skruv, fyll skruvhålen med silicon.
5. Trä på konorna på rören. För in stödhylsorna i rören. (Kan skruvas i vid behov)
6. Montera blandaren. Drag anslutningsmuttrarna till stopp. **Vänta några minuter och efterdrag.**

MOUNTING INSTRUCTION

1. Cut the sleeve 2 mm outside the wall.
2. **Press the pipes towards the wall**, mark and cut **25 mm** from the wall.
3. Apply the sealing membranes (not round the sleeve). Assemble the wallplate.
4. Fasten the wallplate using the screws, fill the screw holes with silicon paste.
5. Apply the plastic cones on the pipes. Bring in the inserts in the pipes. (Screw in when necessary)
6. Assemble the mixer. Tighten the nuts until stop. **Wait a few minutes and retighten.**

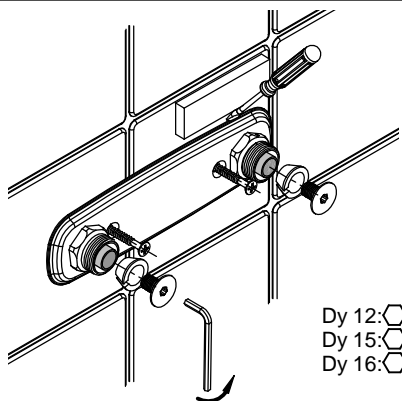

Dy 12: 5 mm
Dy 15: 6 mm
Dy 16: 8 mm

DEMONTERING

1. Avlägsna blandaren.
2. Lossa blandarfästet från väggen.
3. Bänd försiktigt loss plåten enligt bilden.

DISMOUNTING

1. Remove the mixer.
2. Unscrew the wallplate from the wall.
3. Carefully bend the wallplate from the wall, according to the picture.