

# VATETTE- blandarfäste 160 c-c

för kopparrör och rostfria stålrör Dy 12 och 15.

## FÖRUTSÄTTNINGAR

- Vi rekommenderar att installationen görs enligt branschreglerna "Säker Vatteninstallation".
- Rören skall vara välriktade, vinkelräta och fixerade.
- Skruvfästning skall göras i massiv konstruktion och avtätas mot tätskiktet.
- Rören skall vara avtätade mot tätskiktet.

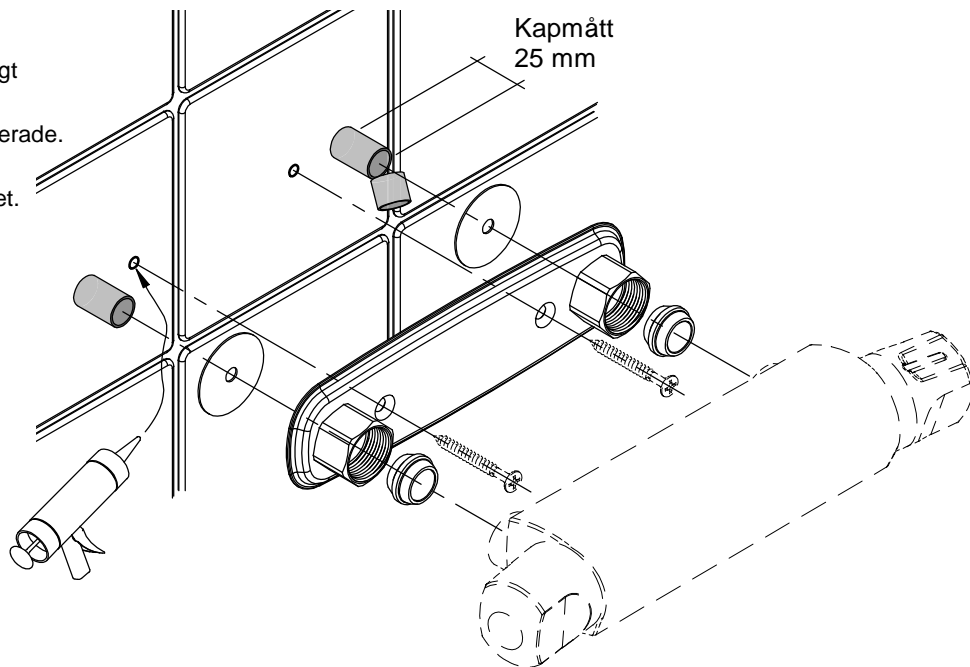

## MONTERING

1. Plastbelagda rör skalas och skäres 2 mm utvändigt vägg.
2. Markera och kapa **25 mm** från vägg.
3. Kontrollera att rören är **fria från längsgående repor och grader**.  
Slipa runt rörändan med slipduk.
4. Trä på röravtätningarna och montera blandarfästet.
5. Skruva fast blandarfästet med VVS-skruv, fyll skruvhålen med silicon.
6. Stödhylsa skall användas på mjuka och halvhårda kopparrör samt mjuka stålrör.
7. Trä på konorna på rören.
8. Montera blandaren. Drag anlutningsmutterna 1 - 1,5 varv efter det att muttern är handåttdragen.

## DEMONTERING

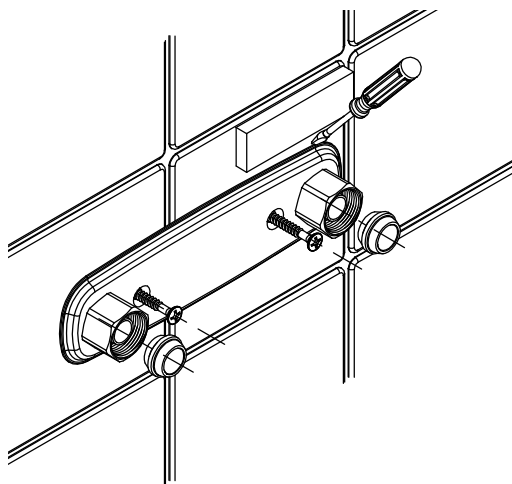

- Avlägsna blandaren
- Lossa blandarfästet från väggen
- Bänd försiktigt loss plåten enl bilden.